

**Olsen**  
Heating & Cooling Products

**GTHB ET GTHC**  
FOURNAISE À AIR CHAUD  
À RENDEMENT ÉLEVÉ  
(À CONDENSATION),  
À GAZ NATUREL ET PROPANE

**MANUEL D'INFORMATION DE  
L'UTILISATEUR**



 **ecr**

Entreprise certifiée ISO 9001-2008



**Manufactured by:**

**ECR International, Inc.**

2201 Dwyer Avenue • Utica • New York • 13504 • États-Unis

web site: [www.ecrinternational.com](http://www.ecrinternational.com)

N/P 240005604F, rév. B [04/2012]

Table des matières

Mises en garde et symboles et de sécurité.....	3
Questions générales de sécurité.....	4
Règles générales de sécurité .....	5
Fonctionnement de l'appareil de chauffage.....	6
Entretien courant par le propriétaire .....	7
Tableau de référence du propriétaire .....	11

LIRE CE MANUEL AVEC SOIN ET LE CONSERVER DANS UN ENDROIT SÛR POUR QUE  
LES TECHNICIENS PUISSENT S'Y RÉFÉRER.

**IMPORTANT: lire ENTIÈREMENT les consignes suivantes avant tout essai d'installation ou de mise en marche de l'appareil de chauffage!**

Les symboles définis ci-dessous sont utilisés dans ce manuel pour informer le lecteur des éventuels dangers selon le niveau de risque.

 **DANGER**  
Indique une situation de danger imminent qui, si elle n'est pas évitée, ENTRAÎNERA la mort, des blessures graves ou des dégâts matériels importants.

 **MISE EN GARDE**  
Indique une situation de danger imminent qui, si elle n'est pas évitée, pourrait entraîner la mort, des blessures graves ou des dégâts matériels importants.

 **ATTENTION**  
Indique une situation de danger imminent qui, si elle n'est pas évitée, pourrait provoquer des blessures graves ou des dégâts matériels.

**AVIS**  
Indique qu'il s'agit d'information qui doit être respectée afin d'assurer une installation et un fonctionnement adéquats.

Cet appareil est conçu pour permettre une utilisation fiable et efficace pendant de nombreuses années. Des travaux d'entretien réguliers, faisant à certains moments appel au fournisseur de gaz, à un installateur ou à un technicien d'entretien qualifié, ou pouvant à d'autres moments être effectués par le propriétaire, assureront un fonctionnement satisfaisant de la fournaise pendant de nombreuses saisons.

Lire ce manuel afin de se familiariser avec les consignes de sécurité, le fonctionnement de l'appareil et les procédures d'entretien courant.

 **MISE EN GARDE**  
Négliger de suivre ces directives à la lettre pourrait provoquer un incendie ou une explosion causant des dégâts matériels, des blessures ou la mort.

 **MISE EN GARDE**  
**POUR VOTRE SÉCURITÉ**  
Ne pas conserver ni utiliser de l'essence, des matériaux inflammables ou d'autres liquides ou vapeurs inflammables à proximité de tout appareil, y compris celui-ci.

**MESURES À PRENDRE EN PRÉSENCE D'UNE ODEUR DE GAZ**  
Ne pas tenter d'allumer un quelconque appareil.  
Ne toucher aucun commutateur électrique et ne se servir d'aucun téléphone dans le bâtiment.  
Appeler immédiatement le fournisseur de gaz depuis le téléphone d'un voisin ou utiliser un téléphone portable en s'éloignant le plus possible du bâtiment. Suivre les directives données par le fournisseur de gaz.  
S'il est impossible de joindre le fournisseur de gaz, appeler le service d'incendie.  
Ne pas retourner dans le bâtiment sans l'autorisation expresse du fournisseur de gaz ou du service d'incendie.

L'installation, le réglage, l'altération, la réparation ou l'entretien inadéquats peuvent occasionner des dégâts matériels, des blessures ou des pertes de vie. Se référer au présent manuel.

L'installation et l'entretien doivent être effectués par un installateur qualifié, une société d'entretien ou le fournisseur de gaz.

 **MISE EN GARDE**  
EN CAS DE SURCHAUFFE, OU SI LES BRÛLEURS À GAZ NE S'ARRÊTENT PAS, FERMER LA SOUPAPE MANUELLE DE GAZ DE L'APPAREIL AVANT DE METTRE L'APPAREIL HORS TENSION. LE NON-RESPECT DE CETTE CONSIGNE PEUT CAUSER UNE EXPLOSION OU UN INCENDIE, DES DÉGÂTS MATÉRIELS, DES BLESSURES OU LA MORT. AVANT DE REDÉMARRER L'APPAREIL, VÉRIFIER TOUS LES ÉVÉNEMENTS EN PLASTIQUE ET CÂBLES AFIN DE S'ASSURER QU'ILS N'ONT PAS ÉTÉ ENDOMMAGÉS.

### MISE EN GARDE



L'INSTALLATION, LE RÉGLAGE, LA MODIFICATION, LA RÉPARATION OU L'ENTRETIEN INADÉQUATS PEUVENT OCCASIONNER DES DÉGÂTS MATÉRIELS, DES BLESSURES OU LA MORT. POUR OBTENIR DE L'AIDE OU DES RENSEIGNEMENTS SUPPLÉMENTAIRES, CONSULTER UN INSTALLATEUR QUALIFIÉ, UNE SOCIÉTÉ D'ENTRETIEN OU LE FOURNISSEUR DE GAZ.

### MISE EN GARDE



LES DISPOSITIFS FIXÉS À L'ÉVENT OU À LA PRISE D'AIR NÉCESSAIRE À LA COMBUSTION AFIN DE DÉPASSER LES LIMITES DÉCRITES DANS LE MANUEL D'INSTALLATION, NOTAMMENT LES VENTILATEURS À TIRAGE INDUIT INSTALLÉS SUR PLACE, N'ONT PAS FAIT L'OBJET DE TESTS ET NE SONT PAS COMPRIS DANS L'HOMOLOGATION DE LA CONCEPTION DE CET APPAREIL. LE FABRICANT EST DANS L'INCAPACITÉ ET REFUSE DE PRÉVOIR LES EFFETS DE TELLES MODIFICATIONS; IL NE SAURAIT DONC EN AUCUN CAS ÊTRE TENU RESPONSABLE DES BLESSURES OU DÉGÂTS PROVOQUÉS PAR L'UTILISATION DE CES DISPOSITIFS, ACCESSOIRES OU COMPOSANTS NON TESTÉS OU NON HOMOLOGUÉS.

### Questions générales de sécurité

La plupart des systèmes au gaz naturel et la totalité des systèmes au GPL comportent un régulateur d'entretien situé à proximité du point d'entrée de la canalisation de gaz dans le bâtiment.

Le réservoir de propane comporte normalement un régulateur de premier niveau supplémentaire, situé près de la soupape de refoulement. Tous ces régulateurs (extérieurs) sont munis d'un événement (figure 1).

**Figure 1 - Événement de régulateur de gaz**

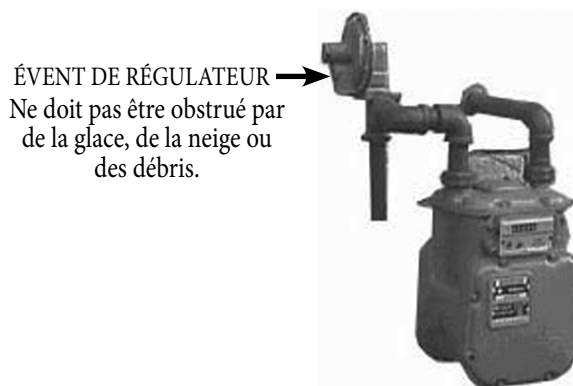

Il est important que ces événements restent bien dégagés. Empêcher l'humidité de se former dans l'événement, car elle peut ensuite geler. En cas de formation d'humidité dans l'événement du régulateur, contacter le fournisseur de gaz.

### MISE EN GARDE



L'OBSTRUCTION DE L'ÉVÉNEMENT D'UN CYLINDRE À PL (PROPANE) OU D'UN RÉGULATEUR DE RÉSERVOIR PEUT CAUSER UNE EXPLOSION OU UN INCENDIE, CE QUI POURRAIT ENTRAÎNER DES DÉGÂTS MATÉRIELS, DES BLESSURES GRAVES OU MORTELLES. LE FOURNISSEUR DE GAZ DOIT INSPECTER ET NETTOYER RÉGULIÈREMENT LA GRILLE D'ÉVÉNEMENT POUR PRÉVENIR TOUTE OBSTRUCTION. NE PAS ENLEVER LA PROTECTION DU RÉGULATEUR, CAR L'EXPOSITION AUX ÉLÉMENTS PEUT OCCASIONNER LA FORMATION D'UNE COUCHE DE GLACE ET UNE DÉFAILLANCE DU RÉGULATEUR.

### Règles générales de sécurité

1. Aucun matériau combustible ne doit entrer en contact avec l'appareil de chauffage ou être conservé à proximité. S'assurer de l'absence de tout matériau combustible (journaux, chiffons, carton, mousse, plastique, isolant de fibre de verre à revêtement de papier, vêtements, etc.) à proximité de l'appareil. Ceci s'applique tout particulièrement à l'essence et aux autres vapeurs ou liquides inflammables.
2. Un appareil de chauffage nécessite une combustion et une ventilation appropriées pour fonctionner normalement. Ne pas obstruer ni boucher les ouvertures, que ce soit celles de l'appareil ou celles qui permettent l'arrivée de l'air de combustion ou de ventilation dans la pièce où l'appareil est installé. La provenance de cet air nécessaire à la combustion et à la ventilation de l'appareil peut être variée. Citons notamment la zone chauffée (air intérieur), l'extérieur, un grenier ou un vide sanitaire. En cas de rénovation, s'assurer que les ouvertures d'arrivée d'air ne sont pas bouchées par des matériaux isolants, un pare-vapeur ou tout autre matériau de construction de ce type.
3. Portes et panneaux doivent tous être en place lors du fonctionnement usuel de l'appareil. Toute mise en service de l'appareil en l'absence de portes ou panneaux pourrait donner lieu à la création de monoxyde de carbone.
4. En cas d'installation de l'appareil dans un espace réduit ou dans une pièce isolée, bien se rappeler que certains matériaux isolants sont inflammables. Empêcher que les matériaux isolants du bâtiment entrent en contact avec l'appareil de chauffage.
5. Toute adjonction, modification ou conversion effectuée pour que l'appareil soit en conformité avec les normes d'utilisation doit l'être par un installateur ou un technicien d'entretien qualifié, ou par le fournisseur de gaz, à l'aide des pièces homologuées ou précisées par le fabricant.
6. Repérer l'emplacement de la soupape d'arrêt manuel du gaz ainsi que de tous les interrupteurs, disjoncteurs ou coupe-fusibles électriques associés à l'appareil de chauffage.
7. En cas de surchauffe, ou si la fermeture de la soupape de gaz ne parvient pas à éteindre les brûleurs, couper le gaz au moyen de la soupape d'arrêt manuel de l'appareil, puis couper l'alimentation électrique de ce même appareil. Dans ce second cas, contacter un installateur ou un technicien d'entretien qualifié, ou bien le fournisseur de gaz.
8. Si l'appareil a subi une inondation, c'est-à-dire si une quelconque partie de ce dernier s'est trouvée submergée, contacter un installateur ou un technicien qualifié, ou bien le fournisseur de gaz, afin de procéder à une inspection complète. Les commandes électroniques et les composants des organes de transmission du gaz pourraient alors devenir instables et peu fiables. L'appareil de chauffage ne doit plus être utilisé avant son contrôle et le remplacement de toute pièce endommagée.
9. Se familiariser avec l'emplacement du ou des filtres de l'appareil. L'obturation d'un filtre à air réduit l'efficacité et la durée de vie des composants de l'appareil; elle augmente par ailleurs la consommation de combustible et la température de fonctionnement.
10. Ne couvrir ni les grilles de retour d'air ni les registres d'alimentation en air avec des tentures, rideaux, petits tapis, etc.
11. Éviter d'obstruer les registres d'alimentation en air pour économiser de la chaleur. Si cette méthode comporte quelques avantages quand il s'agit d'utiliser un chauffage d'appoint, l'intérêt en devient très minime dans le cadre d'un système de chauffage central. Une certaine quantité d'air doit circuler dans l'échangeur thermique pour que l'appareil de chauffage fonctionne dans la fourchette de températures prévues. La réduction du nombre de registres d'alimentation en air disponibles peut malheureusement occasionner une hausse de la température de fonctionnement de l'appareil, ce qui réduirait son efficacité et la durée de vie de ses composants.

Au cours de la saison de chauffage, le fonctionnement de cet appareil est entièrement automatique.

### POUR METTRE L'APPAREIL EN MARCHÉ :

1. Lire d'abord les directives et consignes de sécurité dans leur intégralité.
2. Mettre le thermostat sur le réglage le plus faible.
3. S'assurer que les registres d'alimentation en air et les grilles d'air de retour sont bien ouverts.

Lors du premier essai d'allumage après l'installation, ou si des travaux ont été effectués sur les tuyaux de gaz, il se peut que l'appareil ne s'allume pas en raison de la présence d'air retenu dans le tuyau d'alimentation en gaz.

Il suffit alors de mettre le thermostat sur le réglage le plus faible, d'attendre 5 minutes, puis de régler le thermostat à la température souhaitée. Si ce problème persiste, passer à la rubrique intitulée Méthode d'extinction de la fournaise et contacter l'installateur, la société d'entretien ou le fournisseur de gaz.

Figure 2 - Soupape de gaz Honeywell

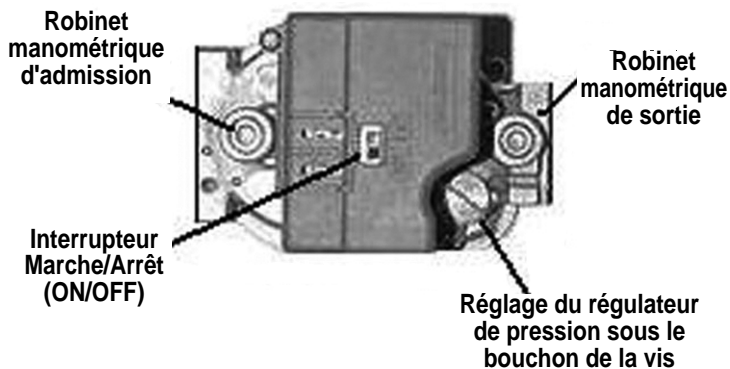

4. Mettre l'appareil hors tension.
5. Retirer le panneau d'accès du brûleur.
6. S'assurer que la soupape d'arrêt manuel est sur la position ON (marche). La poignée de cette soupape est normalement parallèle au tuyau de gaz et au corps de soupape lorsqu'elle est dans la position ON (marche). Elle est perpendiculaire à ces deux derniers quand elle est sur la position OFF (arrêt).
7. Mettre la commande de régulation du gaz sur la position OFF (arrêt). (figure 2).
8. Attendre 5 minutes que tout le gaz restant se soit dissipé. À tout moment, en cas de présence d'une odeur de gaz, ARRÊTER. Mettre la soupape d'arrêt manuel de l'appareil sur la position OFF (arrêt). En cas d'utilisation de propane ou de tout autre gaz PL, détecter la présence ou non de gaz au niveau du sol, étant donné que le propane et le butane sont tous deux plus lourds que l'air. Si après cela aucune odeur de gaz n'est décelable, passer à l'étape suivante.
9. Mettre la commande de régulation du gaz sur la position ON (marche).
10. Remettre le panneau d'accès au brûleur bien à sa place.
11. Remettre l'appareil sous tension.
12. Régler le thermostat à la température désirée. Si ce thermostat commande également un système d'air conditionné, s'assurer que l'interrupteur du thermostat est en mode Chaleur ou Automatique (HEAT ou AUTO).

### MÉTHODE D'EXTINCTION DE LA FOURNAISE :

1. Mettre le thermostat sur le réglage le plus faible.
2. Mettre l'appareil hors tension.
3. Mettre la soupape d'arrêt manuel de l'appareil sur la position OFF (arrêt).
4. Retirer le panneau d'accès du brûleur, mettre la commande de régulation du gaz sur la position OFF (arrêt), puis réinstaller le panneau d'accès du brûleur.

#### AVIS

En cas d'absence prolongée hors de la saison de chauffage, il est conseillé d'effectuer cette procédure d'extinction de l'appareil.

## Filtre à air

### ATTENTION



Ne pas utiliser la fournaise ou le climatiseur sans filtre à air pendant de longues périodes.

Une partie de la poussière de l'air pourrait se loger temporairement dans les conduits de ventilation et les bouches d'alimentation. Toute particule de poussière recyclée dans le système serait alors chauffée et brûlée au contact de l'échangeur thermique. Ce résidu salirait ensuite plafonds, murs, tentures, tapis, meubles et autres articles de la maison.

### MISE EN GARDE



COUPER L'ALIMENTATION ÉLECTRIQUE DE L'APPAREIL AVANT TOUTE PROCÉDURE D'ENTRETIEN. À DÉFAUT, UNE DÉCHARGE ÉLECTRIQUE POURRAIT CAUSER DES BLESSURES GRAVES OU MORTELLES.

Suivre les instructions du fabricant du filtre à air pour procéder au retrait et au nettoyage de ce dernier. Laisser le filtre sécher complètement avant de le réinstaller et ne jamais utiliser de ventilateur avec un filtre humide. Consulter l'installateur ou le technicien d'entretien en cas de questions au sujet des filtres.

### ATTENTION



Si le filtre est nettoyé plutôt que remplacé, s'assurer que la circulation de l'air se fait dans la même direction que lors de la dernière utilisation, à moins que le filtre n'ait été lavé très soigneusement et ne soit complètement sec. L'inversion du filtre pourrait permettre la libération de poussières prisonnières du filtre et leur circulation dans le conduit.

## Lubrification

Les moteurs du ventilateur de circulation et du ventilateur à tirage induit sont munis de roulements étanches. Ces roulements contiennent des lubrifiants spéciaux permanents. Tenter de faire pénétrer de l'huile ordinaire dans les roulements des moteurs du ventilateur de circulation et du ventilateur à tirage induit détériorerait le lubrifiant d'origine et réduirait la durée de vie des roulements.

## Examen courant

### AVIS

Nous recommandons de faire vérifier l'appareil de chauffage et les événements une fois par an par un technicien d'entretien qualifié.

Ne pas permettre l'accumulation de neige, glace ou débris autour des sorties d'évacuation des résidus de combustion et des prises d'air extérieures. L'obstruction des ouvertures d'évacuation ou des prises d'air peut occasionner un mauvais fonctionnement ou des mises en dérangement inutiles. Lorsque le climat permet l'accumulation de neige, le propriétaire doit examiner régulièrement les extrémités d'évent et les prises d'air afin d'assurer qu'elles sont exemptes de toute accumulation de neige. Assurer en tout temps au moins un pied (30 cm) de dégagement entre la neige accumulée et les ouvertures des prises d'air et des événements. Retirer la neige accumulée de manière à respecter ce dégagement.

Figure 3 : Dégagement de l'extrémité d'évent

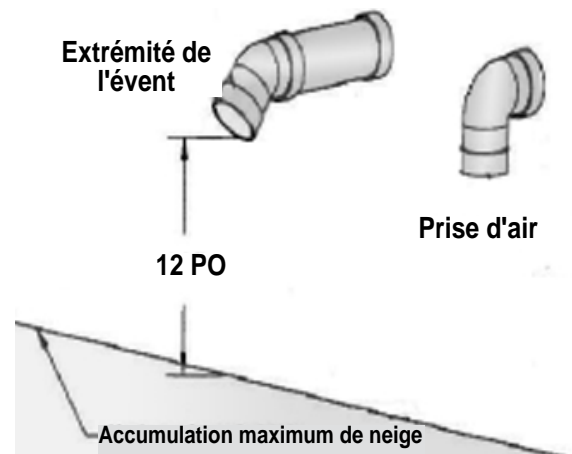

Il est recommandé d'inspecter rapidement l'appareil de chauffage lors de chaque examen ou nettoyage du filtre à air.

Liste des contrôles :

- Repérer les signes évidents de détérioration de l'appareil.
- Vérifier la canalisation de ventilation et d'air nécessaire à la combustion pour s'assurer qu'elle est bien fixée à l'appareil de chauffage. Elle ne doit pas s'affaisser, mais présenter au contraire une pente ascendante d'un quart de pouce au pied (21 mm au mètre) en direction du mur extérieur ou de son extrémité.
- Il ne doit pas y avoir de trace d'eau sur le sol sous l'évent. Les traces d'eau indiquent un joint qui fuit.
- Tout système de conduits doit être bien relié à l'appareil et soutenu solidement sur toute la longueur du système de chauffage.
- L'eau doit s'écouler librement dans le tuyau d'écoulement de la condensation. La présence de débris abondants dans la canalisation d'écoulement peut indiquer un problème pour lequel il est conseillé de consulter un technicien d'entretien.
- Le brûleur à gaz doit être inspecté régulièrement pendant la saison de chauffage pour vérifier que les flammes sont bien nettes et bleues. Une flamme légèrement orangée ne constitue pas un problème, car il s'agit probablement de la combustion de particules de poussières. Si, par contre, les flammes sont jaunes et peu vives, appeler immédiatement un technicien d'entretien ou un chauffagiste agréé. Des flammes jaunes conduisent inévitablement à des accumulations de suie.



### Aspect de l'appareil de chauffage

La finition extérieure de l'appareil est constituée d'un revêtement durable semblable à ceux qui sont utilisés dans l'industrie automobile. Si nécessaire, on peut la laver avec du savon doux. Les surfaces métalliques galvanisées ne demandent aucun entretien. Il est conseillé de ne pas laisser les poussières s'accumuler sur les surfaces chaudes, étant donné qu'elles peuvent s'enflammer dans certains cas. L'accumulation de poussières dans le circulateur peut réduire la performance du ventilateur, et donc aussi le rendement. Le serpentin de récupération est situé immédiatement sous le module du ventilateur. Avec le temps, il peut se recouvrir de poussière.

Pour nettoyer le serpentin de récupération :

1. Couper l'alimentation électrique du générateur d'air chaud.
2. Enlever la porte d'accès au ventilateur.
3. Retirer les vis qui retiennent le module du ventilateur au panneau de la section du ventilateur.
4. Débrancher le faisceau de la division du ventilateur et de la boîte de jonction, et retirer les câbles du thermostat.

#### ATTENTION



Étiqueter tous les câbles avant de procéder à leur débranchement lors des contrôles d'entretien. Des erreurs de câblage peuvent occasionner un fonctionnement incorrect, voire dangereux.

Toujours vérifier le fonctionnement une fois l'entretien terminé.

5. Retirer le module du ventilateur.
6. Une fois le module du ventilateur retiré, il est possible de nettoyer les serpentins en passant l'aspirateur muni d'une brosse souple (figure 4).

Figure 4 - Accès au serpentin de récupération

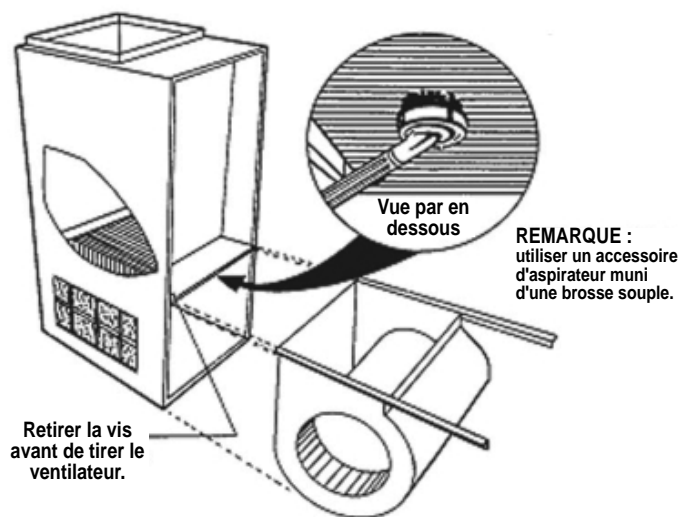

#### AVIS

Il est important de ne pas plier les ailettes lors du nettoyage. Il peut être préférable de confier ces travaux d'entretien à un technicien qualifié.

7. Faire correspondre les rails du ventilateur avec les supports situés sous le panneau de division du ventilateur; ensuite, faire glisser le module de ventilateur pour le remettre en place.
8. Remettre en place les vis qui retiennent le module du ventilateur au panneau de division du ventilateur.
9. Raccorder le faisceau à la division du ventilateur et à la boîte de jonction. Brancher le câblage du thermostat sur panneau de commande.
10. Remettre la porte d'accès au ventilateur en place.
11. Rétablir l'alimentation électrique de l'appareil.

Le nettoyage routinier de l'intérieur du serpentin de récupération ne devrait pas être nécessaire. S'il s'avère qu'un tel nettoyage est nécessaire, il doit être confié à un technicien d'entretien qualifié et formé. Par exemple, l'accumulation d'une grande quantité de saleté ou de débris dans la canalisation d'écoulement de la condensation représente une indication de la nécessité d'un tel nettoyage.

La zone des brûleurs doit être inspectée et nettoyée régulièrement. Prendre toutes les précautions possibles lors du nettoyage de cette zone. Le dispositif d'allumage à surface chaude est fragile et peut se rompre facilement. Ne toucher ni ce dispositif d'allumage ni la tige de flamme.

#### MISE EN GARDE



NE JAMAIS ESSAYER DE NETTOYER LA ZONE DES BRÛLEURS QUAND CES DERNIERS FONCTIONNENT. À DÉFAUT, UNE EXPLOSION OU UN INCENDIE PEUT SE DÉCLANCHER, OCCASIONNANT DES BLESSURES GRAVES OU MORTELLES.

TOUJOURS METTRE L'APPAREIL HORS TENSION AVANT D'ENLEVER LE PANNEAU D'ACCÈS DU COMPARTIMENT DES BRÛLEURS.

#### ATTENTION



Le circuit de gaz de la fournaise est conçu pour fonctionner comme un module étanche. S'assurer que le panneau d'accès du compartiment des brûleurs est bien en place avant de redémarrer l'appareil.



Le rendement élevé de l'appareil s'observe dans trois domaines généraux. Tout d'abord, il n'y a aucune veilleuse dépensant inutilement de l'énergie. L'appareil ne consomme aucun gaz entre deux cycles de chauffage. En second lieu, il est conçu pour ne permettre qu'une très faible quantité d'air excédentaire dans le processus de combustion. Les anciens appareils de chauffage comportaient souvent des échangeurs thermiques d'un volume 40 % supérieur à celui correspondant à une combustion complète. Ceci empêchait la création de monoxyde de carbone, mais l'excédent d'air chaud était évacué par la cheminée et l'intérieur de la maison n'en bénéficiait pas. Désormais, des commandes de sécurité empêchent la formation de monoxyde de carbone.

Le troisième aspect général se situe dans la récupération de la chaleur latente contenue dans les résidus de combustion, qui sont composés de vapeur d'eau et de gaz carbonique. En provoquant la condensation des résidus de combustion dans le serpentin de récupération de la fournaise, la chaleur qui, autrement, s'échapperait à l'extérieur, est capturée et redirigée dans le système de canalisations où elle peut contribuer au confort du bâtiment. Chaque livre de condensation formée libère environ 970 BTU (627 watts-heures par kilo). Cette fournaise peut condenser jusqu'à ½ gallon (1,9 l), soit 5 livres (2,27 kg) d'eau à l'heure, lorsqu'elle fonctionne continuellement.

La condensation doit être évacuée adéquatement, dans un puisard ou un système de drainage. Les canalisations de condensation doivent demeurer propres et permettre un écoulement libre. Ne pas permettre que les canalisations de condensation soient pincées ou pliées. Une canalisation obstruée peut occasionner un fonctionnement irrégulier de la fournaise, ou même son arrêt complet.

### AVIS

L'appareil de chauffage doit être nettoyé et inspecté chaque année par un technicien d'entretien qualifié et expérimenté. Ce dernier possède les connaissances et l'équipement nécessaires au diagnostic de l'état de l'appareil.

### GTHB et GTHC, séquence de fonctionnement

1. La température de la pièce diminue, ce qui provoque la fermeture des contacts chauffants du thermostat de la pièce.
2. Le ventilateur à tirage induit (ou évacuateur mécanique) entame un cycle de prébalayage de 15 secondes.
3. Le contact du manostat de vérification de l'air se ferme.

4. Après la période de prébalayage, le dispositif d'allumage à surface chaude se réchauffe pendant 5 à 14 secondes.
5. La soupape de gaz s'ouvre pour un essai d'allumage de 5 secondes. Les brûleurs à gaz s'allument et le dispositif d'allumage s'éteint.
6. Le circulateur démarre 30 secondes après un essai d'allumage réussi.
7. L'appareil de chauffage continue à fonctionner ainsi jusqu'à ce que les contacts chauffants du thermostat de la pièce s'ouvrent lorsque la température de la pièce augmente.
8. Une fois les contacts chauffants du thermostat ouverts, les flammes du brûleur s'éteignent immédiatement et le ventilateur à tirage induit s'arrête après une période de postbalayage de 5 secondes. Les contacts de l'interrupteur manométrique s'ouvrent.
9. Le circulateur continue à tourner pendant 60 à 180 secondes, selon le choix fait au niveau du cavalier. Réglé en usine sur 120 secondes.
10. L'appareil reste inactif jusqu'à la prochaine demande de chaleur.

### Variations

Le thermostat (fourni par l'installateur) d'un système qui inclut un climatiseur comporte normalement deux interrupteurs. Le premier interrupteur est celui du système. Les réglages qu'il permet incluent normalement les positions HEAT (chaleur), COOL (froid) et OFF (arrêt). Certains thermostats ont des interrupteurs de système qui proposent les positions HEAT (chaleur), COOL (froid), AUTO (automatique) et OFF (arrêt). L'interrupteur de système doit être sur la position HEAT (chaleur) ou AUTO (automatique) pour que l'appareil de chauffage puisse fonctionner.

Le second interrupteur est celui du ventilateur. Il propose habituellement les positions ON (marche) et AUTO (automatique). L'une ou l'autre de ces positions convient lors de l'utilisation de l'appareil de chauffage. Si l'interrupteur du ventilateur est réglé sur la position ON (marche), le ventilateur principal fonctionne continuellement.



**TABLEAU DE RÉFÉRENCE DU PROPRIÉTAIRE**

<b>TABLEAU DE RÉFÉRENCE DU PROPRIÉTAIRE</b>	
Numéro de modèle	
Numéro de série	
Date d'installation	
Installateur	
Responsable	
Adresse	
Code postal	
<i>Si différent de l'entrepreneur chargé de l'installation :</i>	
Technicien d'entretien	
Numéro de téléphone	
Numéro de téléphone en dehors des heures d'ouverture	
Fournisseur de combustible :	
Fournisseur de gaz	
Contact	
Numéro de téléphone	
Numéro de téléphone en dehors des heures d'ouverture	

**GTHB ET GTHC**  
FOURNAISE À AIR CHAUD  
À RENDEMENT ÉLEVÉ  
(À CONDENSATION),  
À GAZ NATUREL ET PROPANE

**Olsen**  
*Heating & Cooling Products*

 **ecr**  
innovative living™

**ECR International**

2201 Dwyer Avenue •

Utica • New York • 13504 • États-Unis

[www.ecrinternational.com](http://www.ecrinternational.com)