

Mode d'emploi de la trousse de conversion ECR97
GAZ NATUREL VERS PL ET PL VERS GAZ NATUREL
ECR97 - 075 Trousse n° 550002171
ECR97 - 100 Trousse n° 550002172

⚠ MISE EN GARDE

L'installation de cette trousse de conversion doit être effectuée par une entreprise d'entretien qualifiée, dans le respect des directives du fabricant et des normes et exigences émises par les autorités réglementaires locales. Négliger de suivre ces directives à la lettre pourrait provoquer un incendie, une explosion ou la production de monoxyde de carbone entraînant des dégâts matériels, des blessures ou la mort. Une entreprise d'entretien qualifiée doit être chargée de l'installation adéquate de cette trousse de conversion. L'installation n'est pas adéquate et complète tant que le fonctionnement de l'appareil transformé n'a pas été vérifié en respectant les directives du fabricant fournies avec la trousse de conversion.

⚠ ATTENTION

Couper l'approvisionnement en gaz à l'aide du robinet avant de débrancher l'alimentation électrique pour effectuer la conversion.

Figure 1 : Détacher le corps du module Venturi de la soupape de gaz

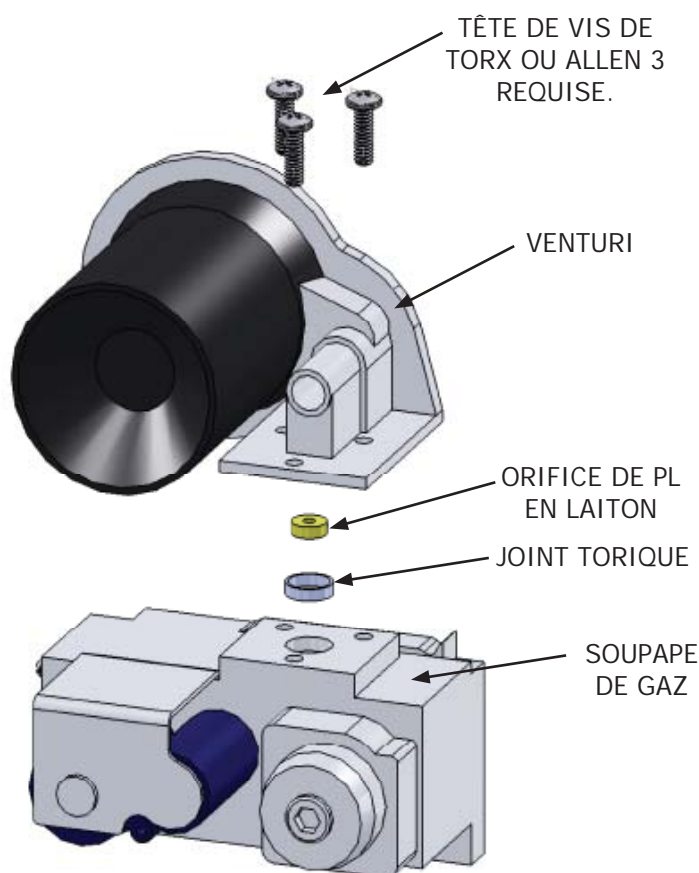

Conversion d'une chaudière du gaz naturel au PL :

1. Retirer la paroi de la chaudière.
2. Suivre les directives de la rubrique « POUR COUPER L'ALIMENTATION EN GAZ DE L'APPAREIL ».
3. Détacher délicatement le corps du module Venturi de la soupape de gaz en retirant 3 vis T-20.
4. Insérer l'orifice de PL dans le joint torique, tel qu'illustré à la figure 1. Consulter le tableau 1 pour savoir quelles sont les dimensions de l'orifice.
5. Raccorder le corps du module Venturi à l'aide de 3 vis T-20.
6. Remettre la paroi en place.
7. Placer les étiquettes sur la chaudière tel qu'illustré à la figure 2.
8. Suivre les directives de la section « Procédure de démarrage » du manuel d'installation, d'emploi et d'entretien touchant les démarches de démarrage et de vérification.

Orifice de PL en laiton type



Entreprise certifiée ISO 9001-2008

ECR International Ltd.

2201 Dwyer Ave.

Utica (NY) 13501



Conversion d'une chaudière du PL au gaz naturel : Tableau 2 - Listes de pièces

1. Retirer la paroi de la chaudière.
2. Détacher délicatement le corps du module Venturi de la soupape de gaz en retirant 3 vis T-20.
3. Retirer l'orifice tel qu'illustré à la figure 1, en laissant le joint torique en place.
4. Raccorder le corps du module Venturi à l'aide de 3 vis T-20.
5. Remettre la paroi en place.
6. Placer les étiquettes sur la chaudière tel qu'illustré à la figure 2.
7. Suivre les directives de la section « Procédure de démarrage » du manuel d'installation, d'emploi et d'entretien touchant les démarches de démarrage et de vérification.

Figure - 2 Emplacement de l'étiquette de conversion

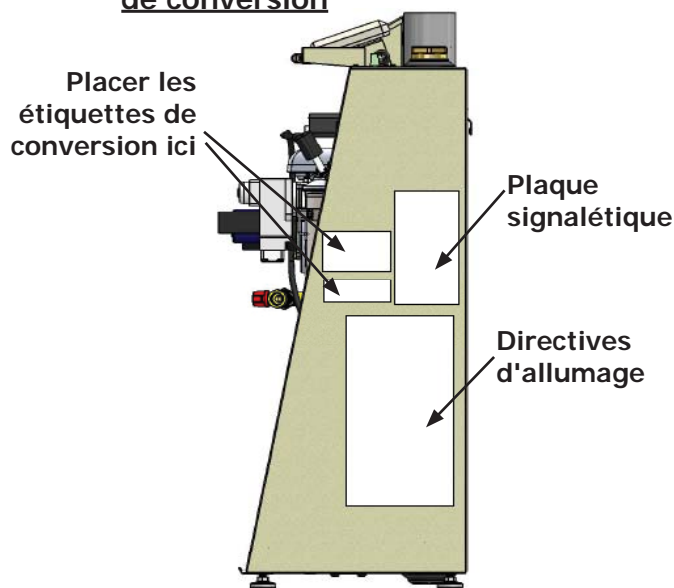

Tableau 1 – Orifice de gaz de PL type

ECR97 - Tableau de l'orifice de propane		
Modèle	N° de pièce	Dimension
ECR97 - 075	1350018	3,9 mm
ECR97 - 100	240008263	4,6 mm

ECR97 - 075 Trousse de conversion de gaz n° 550002171		
Description	N° de pièce	Qté
Orifice, PL, ECR97 - 075	1350018	1
Étiquette, « Conversion effectuée par »	240008688	2
Étiquette, plaque de conversion « NAT. vers PL »	240008686	1
Étiquette, plaque de conversion « PL vers NAT. »	240008687	1
Mode d'emploi	240008527	1

ECR97 - 100 Trousse de conversion de gaz n° 550002172		
Description	N° de pièce	Qté
Orifice, PL, ECR97 - 100	240008263	1
Étiquette, « Conversion effectuée par »	240008688	2
Étiquette, plaque de conversion « NAT. vers PL »	240008686	1
Étiquette, plaque de conversion « PL vers NAT. »	240008687	1
Mode d'emploi	240008527	1