

# Mode d'emploi de la trousse de conversion GAZ NATUREL VERS PL ET PL VERS GAZ NATUREL

**050 Trousse n° 550002303,**

**075 Trousse n° 550002304,**

**100 Trousse n° 550002305,**

**150 Trousse n° 550002306,**

**200 Trousse n° 550002307**

**299 Trousse n° 550002799**

Kit d'installation doit être achevé par organisme qualifié.

## **⚠ WARNING**

Ce kit de conversion doit être installé par un technicien qualifié conformément aux instructions du fabricant et à tous les codes applicables et les exigences de l'autorité ayant juridiction. Si les informations de ces instructions n'est pas exactement suivi, un incendie, une explosion ou de la production de monoxyde de carbone peut entraîner des dommages à la propriété, des blessures ou des pertes de vie. Le service qualifié agence est responsable de l'installation correcte de ce kit. L'installation n'est pas correcte et complète jusqu'à ce que le fonctionnement de l'appareil converti est vérifié comme spécifié dans les instructions du fabricant fournies avec le kit.

## **⚠ WARNING**

Incendie, explosion, d'asphyxie et risque de choc électrique. Une mauvaise installation peut entraîner des blessures graves, voire mortelles. Lire ces instructions et de comprendre toutes les exigences, y compris les exigences de l'autorité ayant juridiction, avant de commencer l'installation. L'installation n'est pas terminée tant que appareil fonctionnement vérifié par Installation, Fonctionnement & Manuel de maintenance fourni avec la chaudière.

### **Conversion d'une chaudière du gaz naturel au PL :**

1. Suivez les instructions pour désactiver le gaz D'APPAREIL trouvé sur Etiquette notice d'instructions sur la chaudière ou de l'installation, manuel de fonctionnement et de maintenance. Vérifier l'alimentation de la chaudière s'éteint.

## **⚠ WARNING**

Risque de choc électrique. Désactiver l'alimentation électrique au panneau de service.

2. Enlever le veston supérieur de la chaudière.
3. Suivre les directives de la rubrique « POUR COUPER L'ALIMENTATION EN GAZ DE L'APPAREIL ».

**Figure 1 : Détacher le corps du module Venturi de la soupape de gaz**

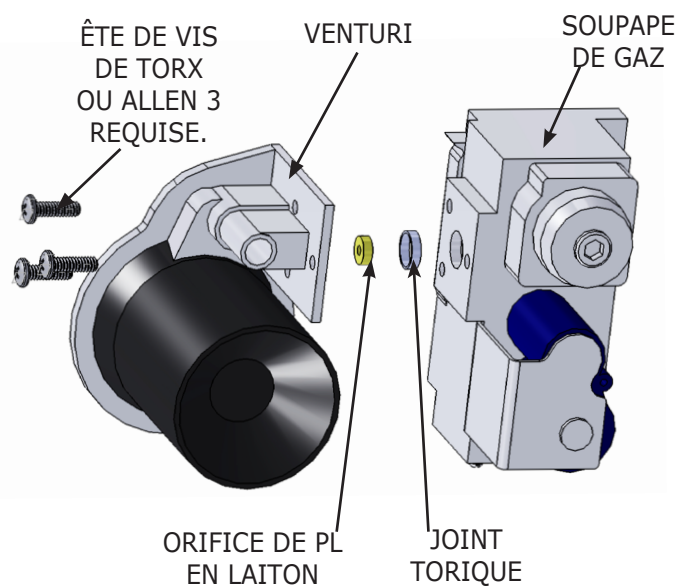

4. Détacher délicatement le corps du module Venturi de la soupape de gaz en retirant 3 vis T-20.
5. Insérer l'orifice de PL dans le joint torique, tel qu'illustré à la figure 1 et 2. Consulter le tableau 1 pour savoir quelles sont les dimensions de l'orifice.
6. Raccorder le corps du module Venturi à l'aide de 3 vis T-20.
7. Remettre la paroi en place.
8. Placer les étiquettes sur la chaudière tel qu'illustré à la figures 4 et 5.
9. Suivre les directives de la section « Procédure de démarrage » du manuel d'installation, d'emploi et d'entretien touchant les démarches de démarrage et de vérification.

Kit d'installation doit être achevé par organisme qualifié.

**⚠ WARNING**

Incendie, explosion, d'asphyxie et risque de choc électrique. Une mauvaise installation peut entraîner des blessures graves, voire mortelles. Lire ces instructions et de comprendre toutes les exigences, y compris les exigences de l'autorité ayant juridiction, avant de commencer l'installation. L'installation n'est pas terminée tant que l'appareil fonctionne vérifié par Installation, Fonctionnement & Manuel de maintenance fourni avec la chaudière.

**Conversion d'une chaudière du PL au gaz naturel :**

1. Suivez les instructions pour désactiver le gaz D'APPAREIL trouvé sur Etiquette notice d'instructions sur la chaudière ou de l'installation, manuel de fonctionnement et de maintenance. Vérifier l'alimentation de la chaudière s'éteint.

**⚠ WARNING**

Risque de choc électrique. Désactiver l'alimentation électrique au panneau de service.

2. Enlever le veston supérieur de la chaudière.
3. Détacher délicatement le corps du module Venturi de la soupape de gaz en retirant 3 vis T-20.
4. Retirer l'orifice tel qu'illustré à la figure 1 et 2, en laissant le joint torique en place.
5. Raccorder le corps du module Venturi à l'aide de 3 vis T-20.
6. Remettre la paroi en place.
7. Placer les étiquettes sur la chaudière tel qu'illustré à la figures 4 et 5.
8. Suivre les directives de la section « Procédure de démarrage » du manuel d'installation, d'emploi et d'entretien touchant les démarches de démarrage et de vérification.

**Figure - 2 Débrancher du Distributeur gaz bride supérieure - 299**

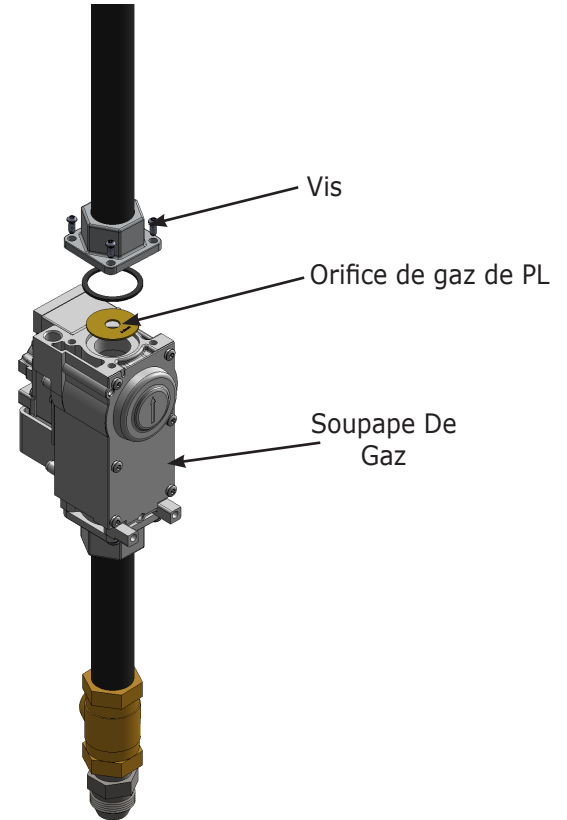

**Figure - 3 Orifice de gaz de PL type**

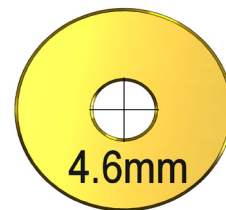

**Tableau 1 – Orifice de gaz de PL type**

Tableau de l'orifice de propane		
Modèle	N° de pièce	Dimension
050	240008864	3,8 mm
075	1350018	3,9 mm
100	240008263	3,9 mm
150	240008865	5,4 mm
200	240008866	5,9 mm
299	240009904	9,6 mm

**Figure - 4 Emplacement de l'étiquette de conversion  
050/075/100/150/200**

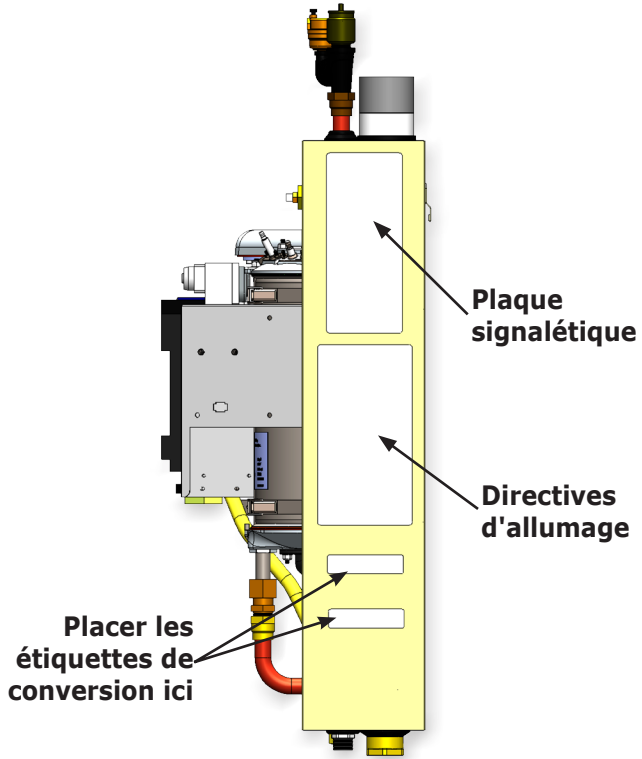

**Figure - 5 Emplacement de l'étiquette de conversion,  
299**

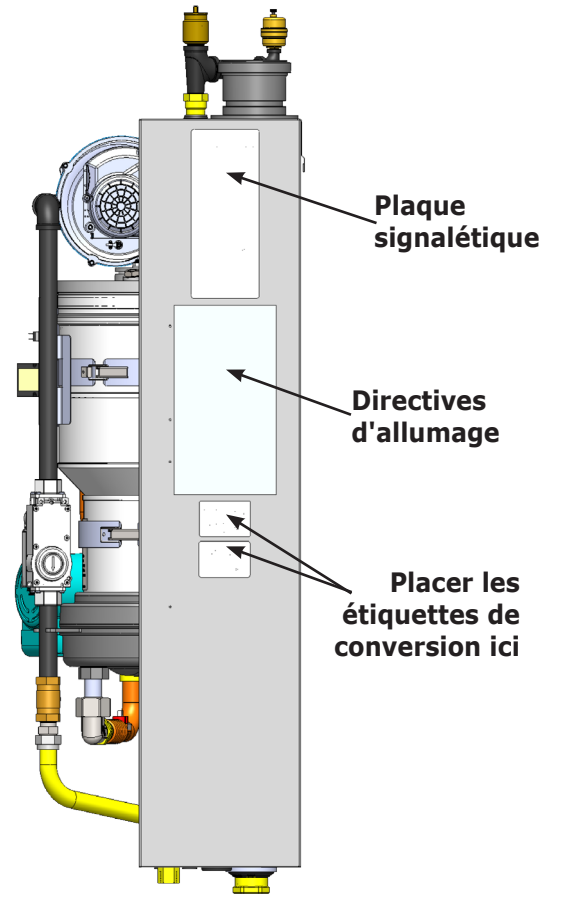

**Tableau 2 - Listes de pièces**

<b>050 Trousse de conversion de gaz n° 550002303</b>		
DESCRIPTION	PART #	QTY
Orifice, PL - 3,8 mm	240008864	1
Étiquette, « Conversion effectuée par »	240008688	2
Étiquette, plaque de conversion « NAT. vers PL »	240008961	1
Étiquette, plaque de conversion « PL vers NAT. »	240008962	1
Mode d'emploi	240008957	1
<b>075 Trousse de conversion de gaz n° 550002304</b>		
DESCRIPTION	PART #	QTY
Orifice, PL - 3,9 mm	1350018	1
Étiquette, « Conversion effectuée par »	240008688	2
Étiquette, plaque de conversion « NAT. vers PL »	240008961	1
Étiquette, plaque de conversion « PL vers NAT. »	240008962	1
Mode d'emploi	240008957	1
<b>100 Trousse de conversion de gaz n° 550002305</b>		
Orifice, PL - 3,9 mm	240008263	1
Étiquette, « Conversion effectuée par »	240008688	2
Étiquette, plaque de conversion « NAT. vers PL »	240008961	1
Étiquette, plaque de conversion « PL vers NAT. »	240008962	1
Mode d'emploi	240008957	1
<b>150 Trousse de conversion de gaz n° 550002306</b>		
Orifice, PL - 5,4 mm	240008865	1
Étiquette, « Conversion effectuée par »	240008688	2
Étiquette, plaque de conversion « NAT. vers PL »	240008961	1
Étiquette, plaque de conversion « PL vers NAT. »	240008962	1
Mode d'emploi	240008957	1
<b>200 Trousse de conversion de gaz n° 550002307</b>		
Orifice, 5,9 mm	240008866	1
Étiquette, « Conversion effectuée par »	240008866	2
Étiquette, plaque de conversion « NAT. vers PL »	240008961	1
Étiquette, plaque de conversion « PL vers NAT. »	240008962	1
Mode d'emploi	240008957	1
<b>299 Trousse de conversion de gaz n° 550002307</b>		
Orifice, 5,9 mm	240009904	1
Étiquette, « Conversion effectuée par »	240008688	2
Étiquette, plaque de conversion « NAT. vers PL »	240008961	1
Étiquette, plaque de conversion « PL vers NAT. »	240008962	1
Mode d'emploi	240008957	1